

# Crazy Iron

Подставка мотоподкат консольный  
PRO CRAZY IRON, универсальный

Артикул: 5057



Рис 1 Общий вид собранного консольного мотоподката

## 1. Общая информация

1.1 Подставка мотоподкат консольный универсальный, предназначен для вывешивания заднего колеса, а так же упрощает доступ к узлам, мотоциклов с консольным маятником (таких как VFR800, CB1000R и других) для проведения технического обслуживания, ремонта или хранения.

Особенности мотоподката:

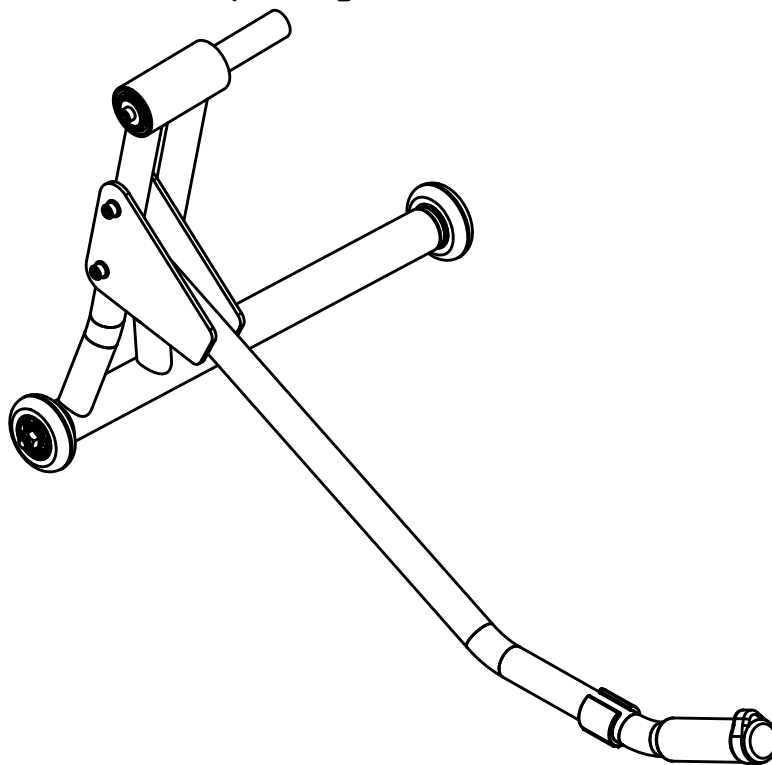
- Удобство использования, не требующее большой физической силы, т.к подъем мотоцикла происходит нажатием на большой рычаг рукой.
- Удобство во время длительного хранения мотоцикла.
- Оптимальная высота мотоподъёмника, в 40см от оси колеса до пола, подобрана для удобства выполнения различных работ с мотоциклом.
- Посадочное место адаптера укомплектовано подшипником, для облегчения процесса подъема мотоцикла на подкат.
- универсальность: переустановка ручки на другую сторону позволяет быстро сделать из правого консольного подката левый консольный подкат.

\* Обратите внимание, что подкат универсальный для правой и левой стороны (зависит от положения ручки)

\*\* Адаптер консольного подката в комплект не входит и заказывается отдельно.

\*\*\* Изделие необходимо использовать на горизонтальных поверхностях. Изделие не предназначено для использования на наклонных поверхностях.

\*\*\*\* Производитель не несет ответственности за повреждения чего-либо возникшее в процессе эксплуатации изделия.

\*\*\*\*\*Производитель оставляет за собой право вносить изменения в конструкцию изделий и деталей, не ухудшающих качество изделия, а также изменять внешний вид отдельных деталей, без предварительного уведомления.

## 2. Комплектація:



Схема 1  
Масштаб 1:5

Позиция	Обозначение	Описание	Кол-во
1	Рама консольного подката		1
2	Ручка консольного подката		1
3	Колесо		2
4	Винт M8 x 55 DIN 912		2
5	Винт M8 x 20 DIN 912		1
6	Шайба 10.5 DIN 125		4
7	Шайба 8.4 DIN 125		4
8	Шайба кузовная M8 DIN 440R		1
9	Гайка M10 DIN 985		2
10	Гайка M8 DIN 985		2
11	Адаптер консольного подката	В комплект не входит, покупается отдельно под Ваш мотоцикл	1

Таблица 1

### 3. Сборка

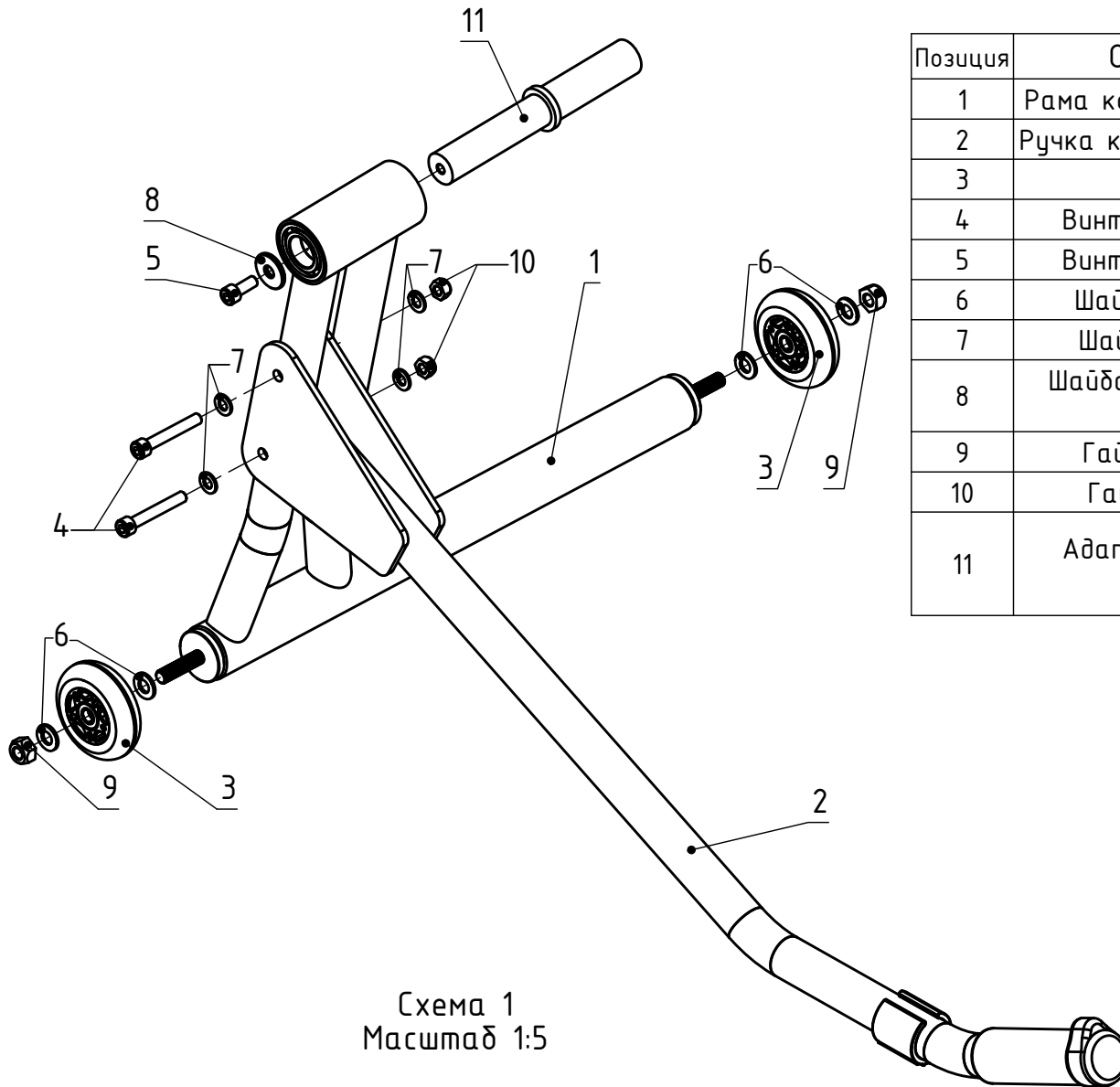
Подставка мотоподкат консольный PRO CRAZY IRON, универсальный поставляется в разобранном виде. Для сборки необходимо:

3.1 Взять основу ручку позиция 2 из комплекта поставки.

3.2 Сделать выбор между правым или левым консольным подкатом, в соответствии с вашим мотоциклом.

3.3 Соединить вместе раму подката позиция 1 и ручку позиция 2 так, как это показано на схеме 1, но для нужной вам стороны и предварительно зафиксировать, используя комплект крепежа позиции 4, 7 и 10.

3.4 Используя комплект крепежа, позиции 5 и 8, предварительно зафиксировать консольный адаптер под Ваш мотоцикл позиция 11 (адаптер покупается отдельно).

3.5 Протянуть весь крепеж рекомендуемыми моментами затяжки, указанными в таблице 2.

### 4. Общие параметры

Параметр	Значение
Габаритный размер (разобранное состояние), ДхШхВ, мм	825x574x75
Габаритный размер (собранный состояние, с ручкой), ДхШхВ, мм	861x574x439
Высота подъема, см	40
Максимальная допустимая поднимаемая масса, кг	250
Общая масса подъемника, кг	5,9
Материалы	Труба: сталь 20
	Заглушки в профиль и трубу: полиэтилен высокого давления (ПВД)
	Крепеж: оцинкованная сталь
	Колесики: полиуретан и ПВД
	Ручка – наконечник: резина
	**Адаптер: Д16АТ
Защитно-декоративное покрытие	Полимерно-порошковое RAL
Цвет покрытия	Базовый: глубокий черный RAL 9005. Возможны покрытия разного цвета
Максимальный момент затяжки крепежа М8, Нм	25
Максимальный момент затяжки крепежа М10, Нм	50

\*габаритные характеристики, а также минимальная\максимальная высота приведенные в таблице 2 могут незначительно отличаться от указанных.

\*\*адаптер консольного подката в комплект не входит и заказывается отдельно.