



CRAZY IRON

МЫ ПРОИЗВОДИМ БЕЗОПАСНОСТЬ

ID 900511

Дуги KTM DUKE 690

Лист 2

1. Болт M10x30 + шайба + гровер + пластиковый колпачок
2. Болт M10x30 + шайба + гровер + пластиковый колпачок
3. Болт M10x30 + шайба + гровер + пластиковый колпачок
4. Болт M10x30 + шайба + гровер + пластиковый колпачок
5. Болт M10x180 + шайба + проставочная втулка 16x10x14 + пластиковый колпачок
6. Болт см п.5 + шайба + проставочная втулка 16x10x14 + пластиковый колпачок
7. Кронштейн крепления дуги задний - см. лист 3
8. Кронштейн крепления дуги передний - см. лист 3

Комментарии:

1. Установите на раму мотоцикла Кронштейны №7,8 с левой и правой стороны.
2. Выверните оригинальный болт в точке №5
3. Закрепите левую дугу болтами M10x30 в точках №1,3 и болтом M10x180 через проставочную втулку 16x10x14 в точке №5
4. Закрепите левую дугу болтами M10x30 в точках №2,4 и болтом M10x180 через проставочную втулку 16x10x14 в точке №6
5. Затяните крепеж с усилием согласно таблице.

Общие моменты затяжки в Н*м		
Резьба	Состояние резьбы	
	Сталь	Алюминий
M6	10	6
M8	24	20
M10	48	35
M12	56	45

По всем вопросам связанным с установкой нашей продукции,
а также с гарантийными обязательствами,
обращайтесь пожалуйста напрямую в любое отделение Crazy Iron.
Контакты ближайших отделений смотрите на нашем сайте.



CRAZY IRON

МЫ ПРОИЗВОДИМ БЕЗОПАСНОСТЬ

ID 900511

Дуги KTM DUKE 690

Лист 3

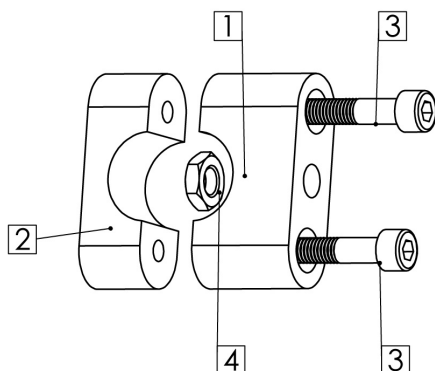

ПОЗИЦИЯ	ОБОЗНАЧЕНИЕ	ОПИСАНИЕ	К-ВО
1	900511.1	Основание	1
2	900511.2	Крышка	1
3	DIN 912 M8 x 45 - -- 28S	Болт	2
4	Hexagon Thin Nut ISO 4035 - M10 - N	Гайка	1

Внимание:

Дуги не гарантируют полную защиту мотоцикла,
а лишь снижают вероятность его повреждения при падениях.

По всем вопросам связанным с установкой нашей продукции,
а также с гарантийными обязательствами,
обращайтесь пожалуйста напрямую в любое отделение Crazy Iron.
Контакты ближайших отделений смотрите на нашем сайте.