



Комплект клипонов PRO
под диаметр перьев вилки 50мм

ID: 51391D50



Схема 1

Позиция	Обозначение	Описание	Кол-во	Примечание
1	Хомут клипона PRO 50 левый	51391D50.1	1	
2	Хомут клипона PRO 50 правый	51391D50.2	1	
3	Стойка клипона PRO 7гр правая	51391.4	1	
4	Стойка клипона PRO 7гр левая	51391.3	1	
5	Трубка прямая левая	280-22l	1	
6	Трубка прямая правая	280-22r	1	
7	Винт M8x30 DIN 7991		2	
8	Винт M6 x 25 DIN 6912		4	
9	Винт M6 x 30 DIN 6912		4	
10	Гайка M6 DIN 985		4	Максимальный момент затяжки 10Нм

По всем вопросам связанным с установкой нашей продукции,
а также с гарантийными обязательствами,
обращайтесь пожалуйста напрямую в любое отделение Crazy Iron.
Контакты ближайших отделений смотрите на нашем сайте.

Схема 2

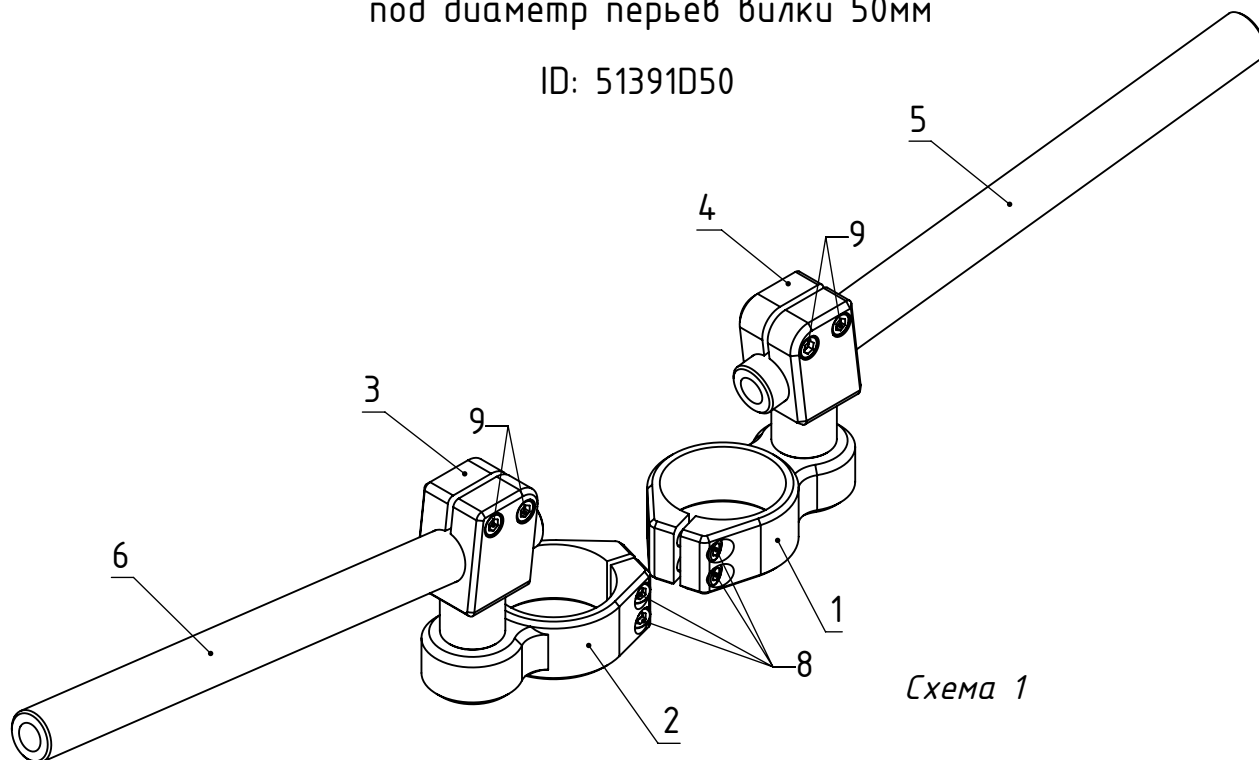
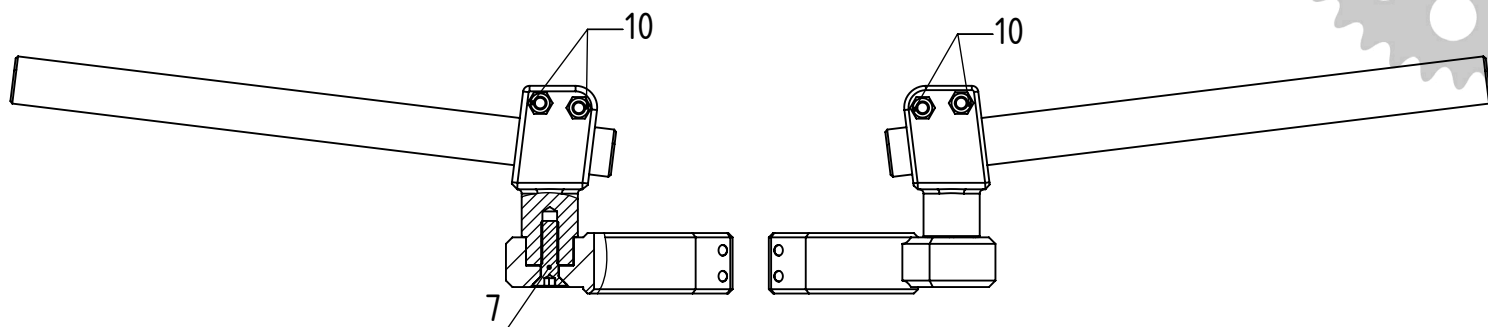

Монтаж

Перед установкой клипонов Crazy Iron, демонтируйте необходимые оригинальные детали мотоцикла.

1. Установите хомуты крепления клипона на перья вилки в необходимом месте, для этого необходимо совместить отверстие в хомуте, диаметром 50 мм и перо вилки диаметром 50 мм.
2. Выставьте положение хомутов относительно траверс, симметрично друг относительно друга.
3. Используя винты, позиция 8 схемы 1 (винт М6 х 25 DIN 6912) предварительно закрепите хомуты крепления клипонов на перьях вилки.
*момент затяжки смотрите в таблице 1.
4. Установите стойку клипона в хомут клипона. Для этого совместите шестигранное отверстие хомута и ответную часть стойки (положение см. на схеме 1)
5. Используя крепеж, позиции 7 схемы 1 и 2 и предварительно зафиксируйте стойку клипона в хомуте клипона.
*момент затяжки смотрите в таблице 1.
6. Установите трубки клипонов, учитывая то, что правая трубка клипона должна быть справа, а левая слева.
7. Используя крепеж, позиции 9 и 10 схемы 1 и 2 и (винт М6 х 30 DIN 912 и гайка М6 DIN 985) предварительно зафиксируйте трубку клипона в стойке клипона.
*момент затяжки смотрите в таблице 1.
8. Проверьте все положения настраиваемых деталей клипонов и протяните весь крепеж с рекомендуемым моментом затяжки указанным в таблице 1.

Общие моменты затяжки в Н*м		
Резьба	Материал	
	Сталь	Алюминий
M6	10	6
M8	24	20
M10	48	35
M12	56	45

Таблица 1 Рекомендуемые моменты затяжки крепежа.