

# Crazy Iron

Крепление центрального кофра YAMAHA FZ1 CRAZY IRON  
ID: 306850

\*Обращаем Ваше внимание, что крепление подходит только под площадку кофров SHAD. Сама площадка в комплект не входит и поставляется отдельно.



1.

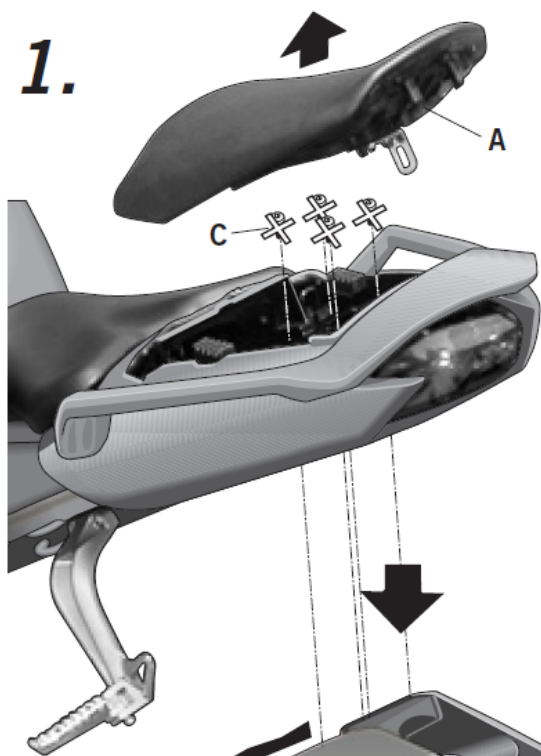

2.

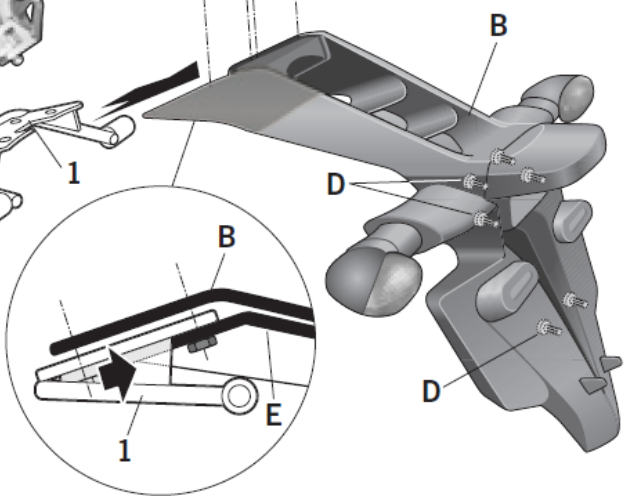

3.

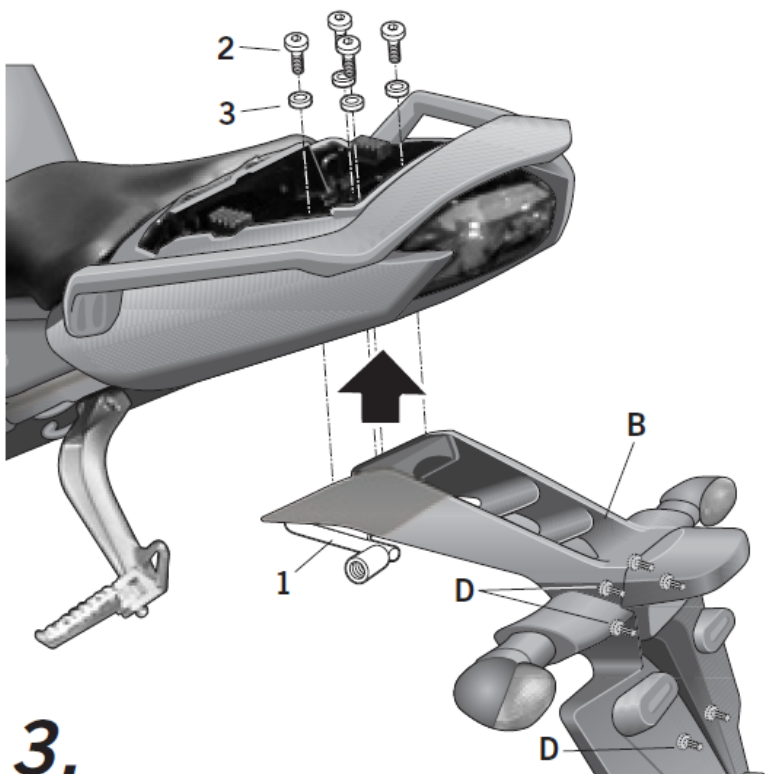

4.

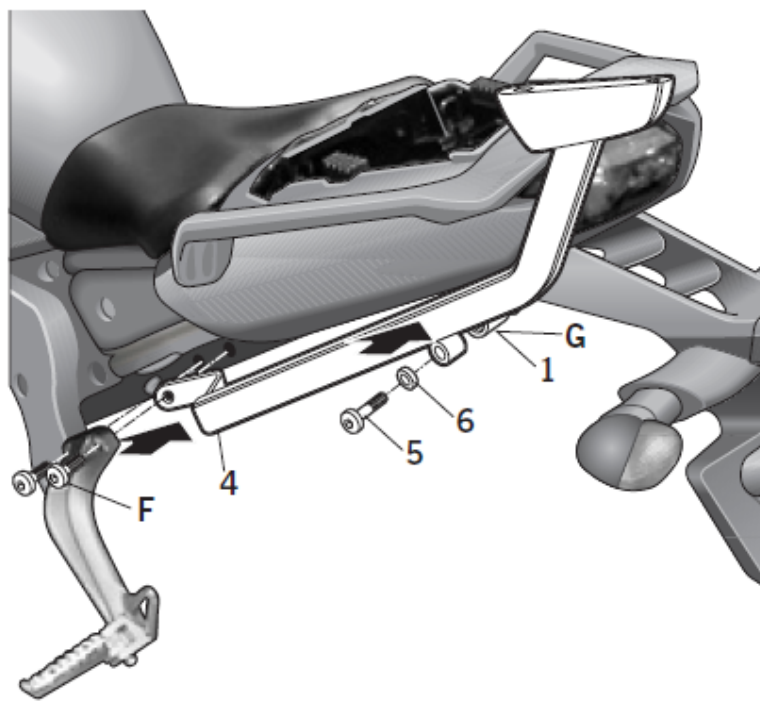

5.

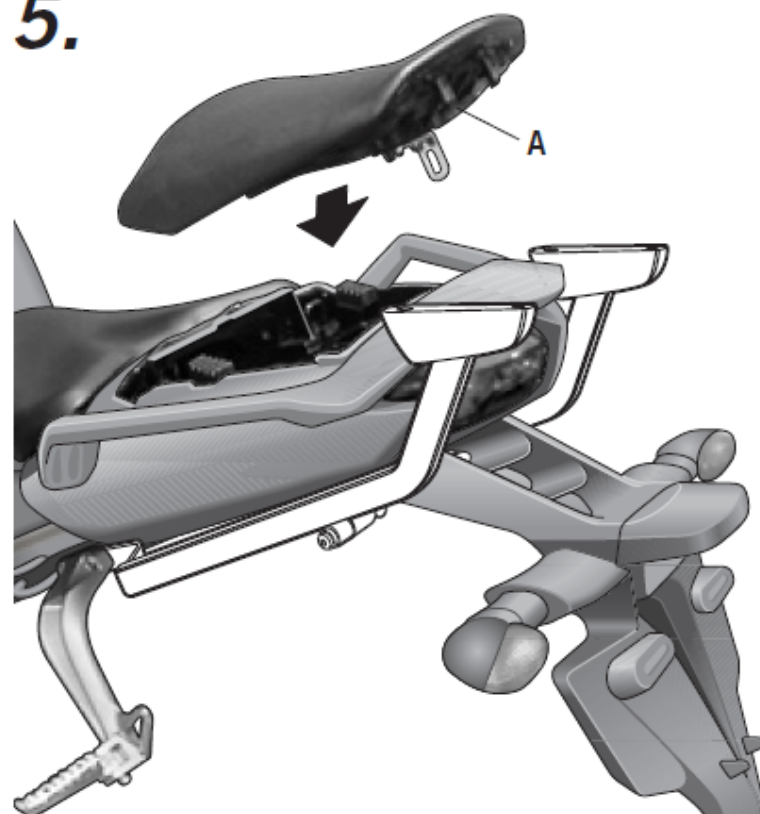

## Монтаж и комплектация:

\*Советуем не производить работы по установке изделия самостоятельно и обратиться в специализированный сервис.

1. Демонтируйте сиденье пассажира, А.
2. Выкрутите оригинальные винты С крепление хвоста В и демонтируйте хвост.
3. Установите кронштейн №1 между мотоциклом и креплением хвоста, как показано на схеме.
4. Используя комплект крепежа 1 из таблицы 1 предварительно закрепите кронштейн на мотоцикле. Рекомендуемые моменты затяжки болтов указаны в таблице 1.  
*!!!Во время монтажа кронштейна №1 посадочные точки хвоста будут несколько смещены, поэтому при установке потребуется приложить равномерное давление, чтобы совместить отверстия под крепёж!!!*
5. Демонтируйте оригинальные подножки пассажира с правой и с левой стороны мотоцикла.
6. Установите боковую планку правой стороны, поместим ухо под оригинальные подножки пассажира, установив их, и закрепите оригинальными винтами.
7. Используя крепеж 2(правая) закрепите правую боковую планку совместив втулку на планке и паз правого уха на кронштейне №1. Не забудьте использовать проставочную втулку из комплекта!
8. Установите боковую планку левой стороны, поместим ухо под оригинальные подножки пассажира, установив их, и закрепите оригинальными винтами.
9. Используя крепеж 2(левая) закрепите левую боковую планку совместив втулку на планке и паз левого уха на кронштейне №1. Не забудьте использовать проставочную втулку из комплекта!
10. Протяните все точки крепления клетки динамометрическим ключом с рекомендуемым моментом затяжки, указанным в таблице 1.
11. Установите пассажирское сиденье А.











Позиция	Наименование				
1	Винт M8x30 DIN 912 4шт.	Шайба 8.4 DIN 125 4шт.			
					
2 (правая)	Винт M10x60 DIN 933	Проставочная втулка 16x10x5	Шайба 10.5 DIN 125 2шт	Гайка M10 DIN985	
					
2 (левая)	Винт M10x60 DIN 933	Проставочная втулка 16x10x5	Шайба 10.5 DIN 125 2шт	Гайка M10 DIN985	
					

Таблица 1

Общие моменты затяжки в Н*м		
Резьба	Материал	
	Сталь	Алюминий
M6	10	6
M8	24	20
M10	48	35
M12	56	45

Таблица 2