



CRAZY IRON

МЫ ПРОИЗВОДИМ БЕЗОПАСНОСТЬ



Нижние дуги HONDA CRF1100 Africa Twin Adventure
ID: 19203



Рис 1 Установленные дуги, вид слева



Рис 2 Установленные дуги, вид справа

На Слайдеры и Дуги безопасности, далее по тексту Изделия, производства ООО «Крэзи Айрон», приобретенное с 01.01.2004 г, распространяется неограниченная во времени бессрочная гарантия. Это означает, что если элемент Изделия выходит из строя по причине дефекта материала или изготовления, он будет бесплатно заменен.

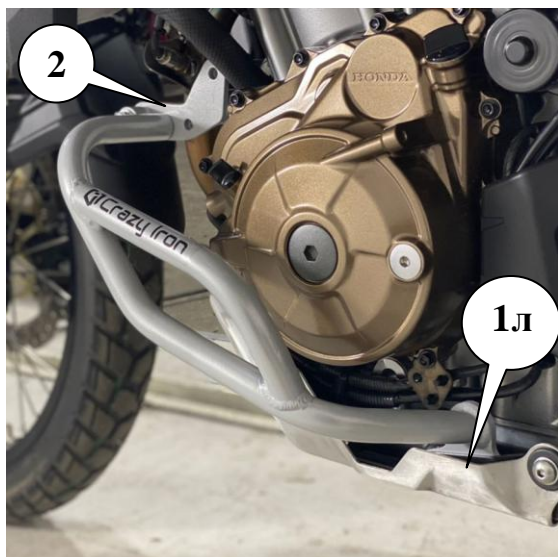
ГАРАНТИЙНЫЕ ОБЯЗАТЕЛЬСТВА:

1-Данная гарантия распространяется на узлы и элементы Изделия произведенного ООО «Крэзи Айрон», а так же на крепеж входящий в комплектацию вышеназванного дополнительного оборудования, поскольку соответствующая гарантия обеспечена производителями крепежа, в случае наличия явных или скрытых дефектов, которые выявились в процессе эксплуатации.

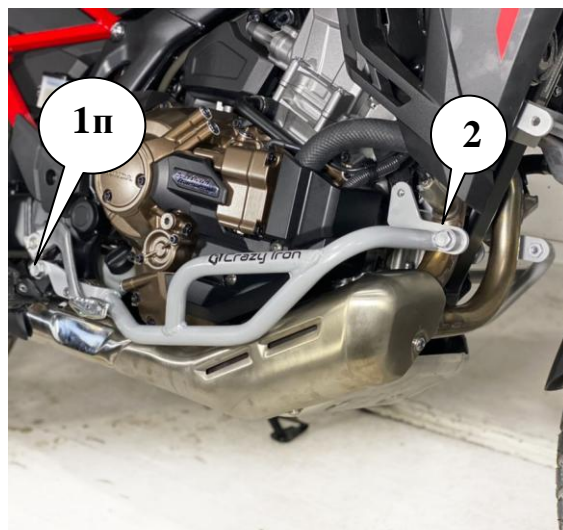
(претензии по явным дефектам принимаются в течении двухнедельного срока после приобретения, претензии по скрытым дефектам, выявление которых возможно только в процессе эксплуатации, принимаются неограниченный период)

2-Покупатель имеет право обратиться к любому официальному представителю ООО «Крэзи Айрон» в любом регионе, вне зависимости от места приобретения Изделия, однако, для более оперативного решения гарантийных вопросов, следует обращаться напрямую к производителю, по адресам указанным в данном информационном листе.

3-Основанием для обращения с гарантийными вопросами служит само Изделие с предполагаемыми или явными дефектами изготовления или материала без следов механического воздействия*, а так же документ подтверждающий покупку изделия на территории России (товарный или кассовый чек производителя или продавца, накладная, данный информационный лист и т.п.).

*Следами механического воздействия считаются повреждения Изделия в следствии неправильной установки.

4- Возврат денег (после истечения 2х недельного срока после покупки) производится только в случае невозможной замены Изделия.

ГАРАНТИЙНЫМ СЛУЧАЕМ ЯВЛЯЕТСЯ:

1-Дефектные сварные швы, дефектные элементы крепежа, неполная или несоответствующая комплектация, косметические изъяны нового Изделия, неоднородные включения на поверхности пластиковых или металлических элементов и лакокрасочных поверхностях.

ГАРАНТИЙНЫЕ ОБЯЗАТЕЛЬСТВА НЕ РАСПРОСТРАНЯЮТСЯ НА:

1- На ремонт и замену отработавших элементов*.

*Отработанным элементом считается деталь хоть однажды выполнившая свои функции (после скольжения или падения на них, а так же крепеж вышеназванных узлов).

2- На косметические дефекты, возникшие в следствии многолетней эксплуатации изделия: трещины, сколы и ямки на декоративном поверхностном слое (лаке, краске), а также окисление крепежа (ржавчина).

УСЛОВИЯ СОХРАНЕНИЯ ГАРАНТИИ:

Для исключения спорных ситуаций, установка Изделия должна производиться сервисным персоналом в специализированных мастерских, с использованием динаметрического инструмента.

Недопустимы небрежная установка не согласная инструкции Изделия, использование Изделия не по назначению, а так же установка в непредусмотренные инструкцией другие положения, повлекшие за собой изменение конструкции или повреждения резьбы крепежа и/или крепежных отверстий.

ГАРАНТИЙНОЕ ОБСЛУЖИВАНИЕ:

Уполномоченный эксперт ООО «Крэзи Айрон» осуществляет диагностику Изделия и выдает техническое заключение.

На основании данного документа покупатель может осуществить обмен неисправного изделия на новое (аналогичное) у продавца или производителя.

**Уважаемые покупатели, напоминаем Вам, что использование изделий предназначенных для защиты крышек двигателя мотоцикла, не является 100%-ным гарантом от их (крышек) повреждения. Ни дуги, ни слайдеры так же не являются изделием, предназначенным для обеспечения безопасности водителя или пассажира мотоцикла при падении. В задачу слайдеров и дуг входит уменьшение вероятности повреждения крышек двигателя и выступающих элементов мотоцикла.

Схема сборки и установки верхних дуг в точках 2 (правая и левая)



Схема 1

Позиция	Обозначение	Описание	К-ВО	Примечание
1	Болт М10 х 110 DIN 933		1	
2	Болт М10 х 40 DIN 933		2	
3	Болт М8 х 110 DIN 933		1	
4	Шайба 10.5 DIN 125		4	
5	Шайба 8.4 DIN 125		2	
6	Гайка М10 DIN 985		1	
7	Гайка М8 DIN 985		1	
8	Проставочная втулка 16х10х10		1	
9	Шайба гровер 10 DIN 127		2	

Таблица 1

Монтаж и комплектация:

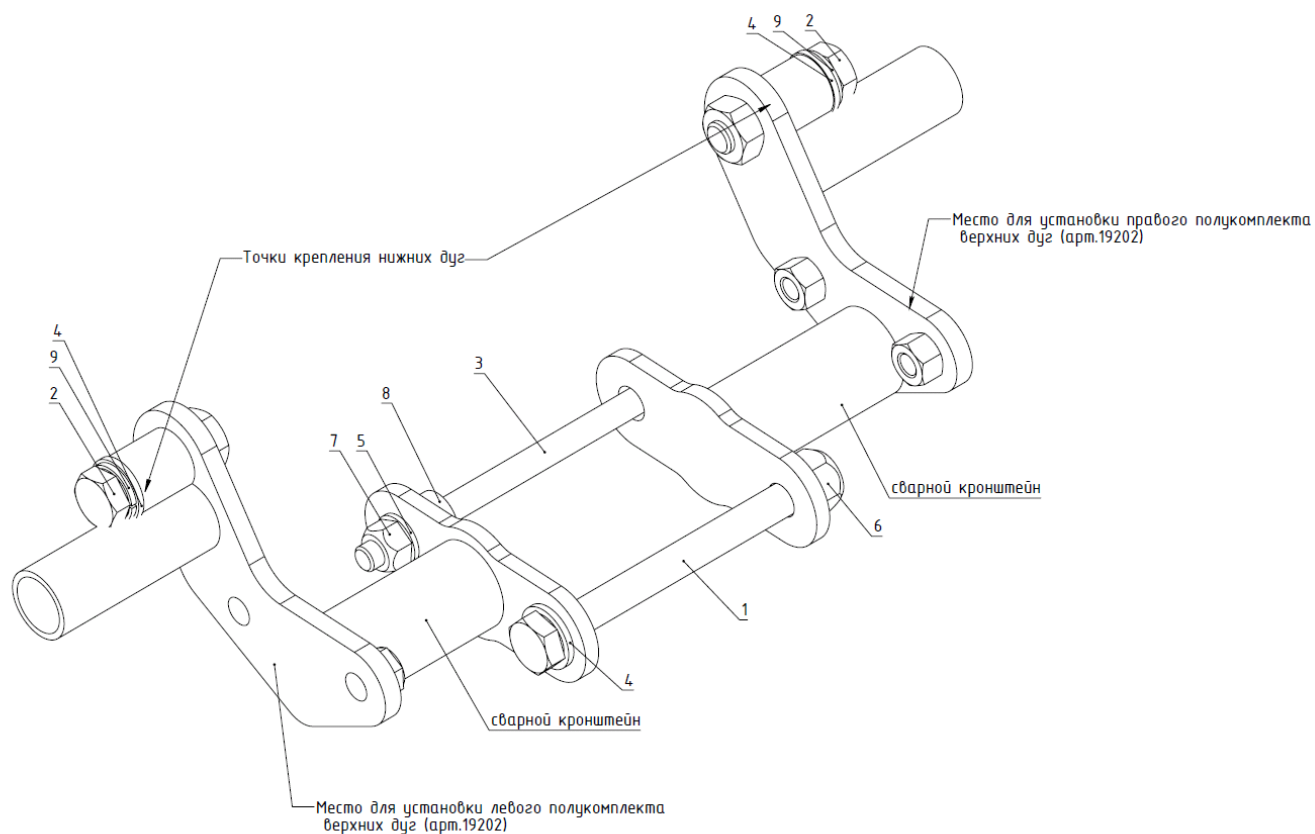
*Советуем не производить работы по установке изделия самостоятельно и обратиться в специализированный сервис.

1. Открутите оригинальный крепеж в точках 2 (винты М8х85 и М10х95).
2. Присоедините сварные кронштейны к раме мотоцикла согласно схеме 1 (кронштейны стягиваются между собой через раму) с правой и левой стороны мотоцикла. Соответствующий крепеж указан в таблице 1.
3. Протяните весь крепеж кронштейнов с рекомендуемым моментом затяжки (см. таблицу 3).
4. Открутите оригинальный крепеж в точках №1п с правой стороны мотоцикла (винт М8х40 и М12х28).
5. Приложите правый полукомплект верхних дуг к точкам крепления правой стороны 1,2 и совместите крепежные отверстия (как это показано на рис 2). Убедитесь, что отверстия совпадают, а также, что установка клетки не мешает геометрия пластика, и узлы мотоцикла.
6. Используя соответствующий крепеж из таблицы 1 и 2(ниже) предварительно закрепите правый полукомплект верхних дуг на мотоцикле.
7. Повторите о пункты 4 - 6 для левой стороны мотоцикла (открутить М8х16 2шт).
!!! Левая сторона в точке №1л крепится оригинальным крепежом (2 винта М8х16)
8. Протяните весь крепеж дуг с рекомендуемым моментом затяжки (см. таблицу 3).









1 (правая)	Винт М8х60 DIN 933	Шайба М8	Гайка М8	Проставочная втулка 16х10х10	
					
	Винт М12х1.25х40 DIN 933	Шайба М12	Гайка М12х1.25	Проставочная втулка 20х12х10	
					

Таблица 2

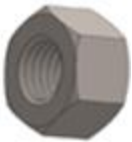
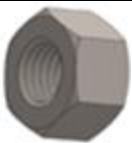
Общие моменты затяжки в Н*м		
Резьба	Материал	
	Сталь	Алюминий
М6	10	6
М8	24	20
М10	48	35
М12	56	45

Таблица 3