

Crazy Iron

Стенд для балансировки мотоколёс
CRAZY IRON

Артикул: 397035b



Рис 1 Общий вид собранного стенда для балансировки мотоколёс Crazy Iron

1. Общая информация

1.1 Стенд для балансировки мотоколёс Crazy Iron предназначен для балансировки колёс статическим методом, а так же для сборки спицевых колёс мотоциклов и велосипедов.

Особенности стенда:

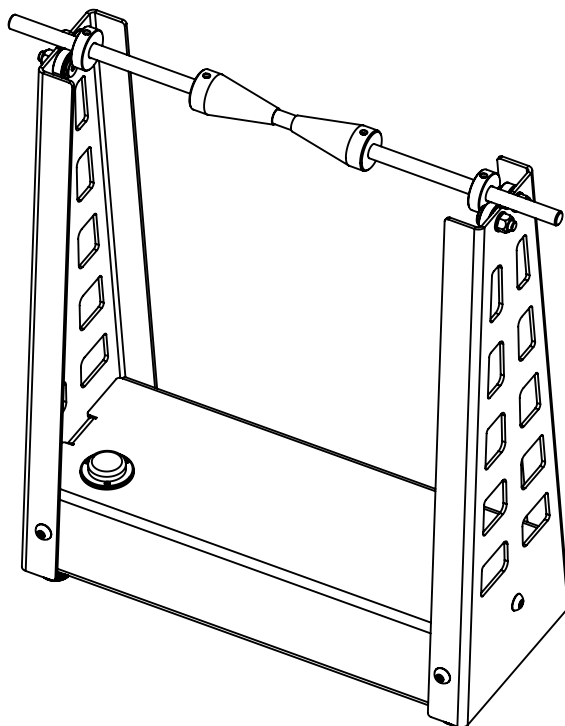
- простая, прочная и устойчивая конструкция;
- регулируемые по высоте опоры;
- ось на шарикоподшипниках с упорными конусами и ограничивающими кольцами;
- стационарный жидкостный уровень для выставления стенда перед балансировкой колёса;
- зазоры деталей и крепежа сведены к минимуму для точности установки.

Такой стенд является незаменимым оснащением мотосервисов и никогда не будет лишним в личном гараже мотоциклиста.

**Производитель оставляет за собой право вносить изменения в конструкцию изделий и деталей, не ухудшающих качество изделия, а также изменять внешний вид отдельных деталей, без предварительного уведомления.*

2. Комплектация:

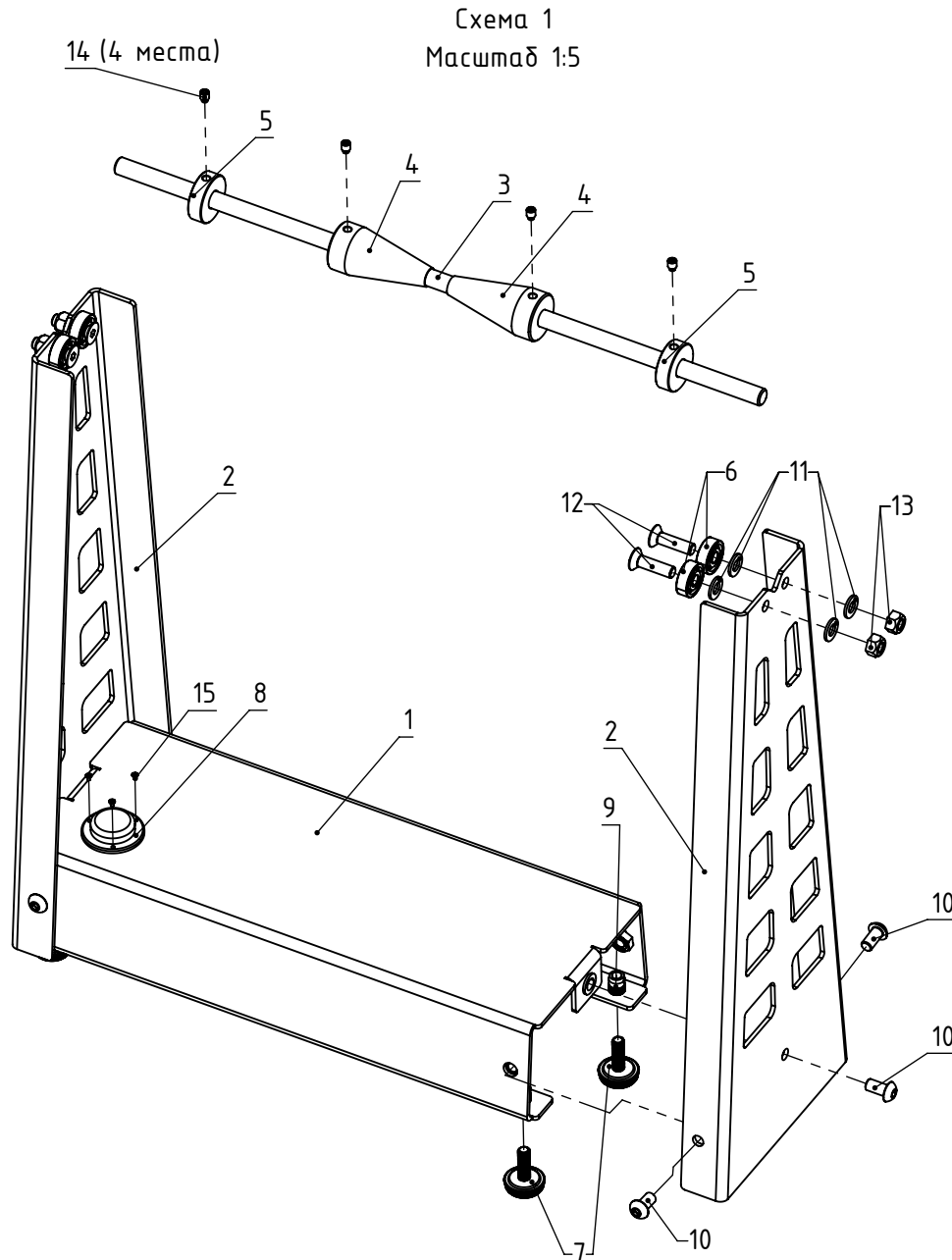

Позиция	Обозначение	Описание	Кол-во
1	Основание стенда		1
2	Стойка стенда		2
3	Ось		1
4	Упорный конус		2
5	Ограничивающее кольцо		2
6	Подшипник		4
7	Регулируемая опора		4
8	Жидкостный уровень		1
9	Заклепка резьбовая М8х15		6
10	Винт М8х16 ISO 7380		6
11	Шайба 8.4 DIN 125		8
12	Винт М8 х 30 DIN 7991		4
13	Гайка М8 DIN 985		4
14	Винт установочный М6 х 8 DIN 915		4
15	Винт М2.5х6 DIN 7985		3

* в комплектацию так же входит 5 наборов (полос) самоклеящихся грузиков для балансировки.

Таблица 1

3. Сборка

Обращаем внимание, что отверстия под крепеж позиция 10 и 12 на схеме 1 и в таблице 1 сделаны с минимально возможным зазором (будут туго и плотно заходить в соотв. отверстия) для повышения точности конструкции.

Стенд для балансировки мотоколес Crazy Iron поставляется частично собранным. Для завершения сборки необходимо:

3.1. Предварительно вкрутите резьбовые регулируемые опоры, (позиция 7 на схеме 1 и в таблице 1), в соответствующие точки крепления (см.схему 1).

3.2. Установите жидкостный уровень (позиция 8 на схеме 1 и в таблице 1), зафиксировав его винтами M2.5x6 (позиция 15 на схеме 1 и в таблице 1), согласно схеме 1.

3.3. Соедините снование стенда и стойки стенда, согласно схеме 1 и используя винт M8x16 (позиция 10 на схеме 1 и в таблице 1) зафиксировать их в 6 точках крепления.

3.4. Согласно схеме 1 и образцу первого подшипникового узла, уже предварительно собранного, соберите второй подшипниковый узел.

3.5. Предварительно соберите ось с упорными конусами и кольцами (позиция 3,4,5 на схеме 1 и в таблице 1):

- упорные конусы должны быть установлены коническими частями друг к другу.

- ограничивающие кольца предназначены для того, что бы ось при вращении не смещалась относительно стенда и подшипников и должна быть установлена с небольшим зазором (зазор между кольцом позиция 5 и винтом крепления подшипника позиция 12).

4. Порядок работы

4.1. Установите балансировочный стенд на горизонтальную ровную твердую поверхность.

4.2. С помощью жидкостного уровня и регулируемых опор, выставьте стенд по горизонту. При горизонтальной установке стенда, пузырек воздуха в жидкостном уровне должен располагаться по центру колбы. Стенд должен устойчиво стоять на всех четырех опорах.

4.3. Колесо балансируется в сборе. Очистите колесо от грязи и посторонних предметов, в том числе от старых балансировочных грузиков.

4.4. Снимите вал со стоек, и временно демонтируйте один упорный конус и одно ограничивающее кольцо (все с одной стороны). Установите колесо на середину вала и установите ранее демонтированный конус и кольцо.

Подведите конусы к подшипникам колеса и зафиксируйте их внутренним стопорным винтом M6. Выставьте ограничивающие кольца с зазором (см. пункт 3.5). После монтажа колеса, всю сборную конструкцию установите на подшипники балансировочного стенда.

4.5. Для определения самой тяжелой точки колеса используйте силу тяжести, проверните его в любую сторону на 90°. Если колесо не останавливается в любом положении, то в колесе есть дисбаланс и по завершении вращения оно остановится так, что тяжелая часть колеса будет располагаться внизу. Отметьте противоположную, легкую часть при помощи мелка или иного маркера. Повторите процедуру для проверки правильности определения тяжелой точки.

4.6. Установите самый малый корректирующий грузик для компенсации неуравновешенности и произведите проверку, как указано в п.4.5.

Продолжайте добавлять грузики до полной компенсации неуравновешенности колеса, в этом случае колесо будет статично в разных положениях.



Рис 2 Колесо установленное на стенд для балансировки мотоколёс
CRAZY IRON

5. Общие параметры

Параметр	Значение
Габаритный размер (собранный состояние, без колеса), ДхШхВ, мм	500x175x520
Диаметры упорных конусов, мм	от 14 до 34
Максимальный диаметр колеса, мм	800
Максимальная допустимая ширина колеса, мм	320
Общая масса стенда, кг	8,2
Материалы	Основание и стойки стенда: листовая сталь толщиной 3мм
	Ось: нержавеющая сталь, калибр
	Конуса и кольца: сплав Д16АТ
	Крепеж: оцинкованная сталь
	Опоры: оцинкованная сталь и пластик Жидкостный уровень: пластик
Защитно-декоративное покрытие	Полимерно-порошковое RAL
Цвет покрытия	Базовый: черный RAL 9005
Максимальный момент затяжки крепежа М2.5, Нм	0,75
Максимальный момент затяжки крепежа М6, Нм	10
Максимальный момент затяжки крепежа М8, Нм	25

*габаритные характеристики, а также максимальный диаметр и ширина колеса приведенные в таблице 2 могут незначительно отличаться от указанных.

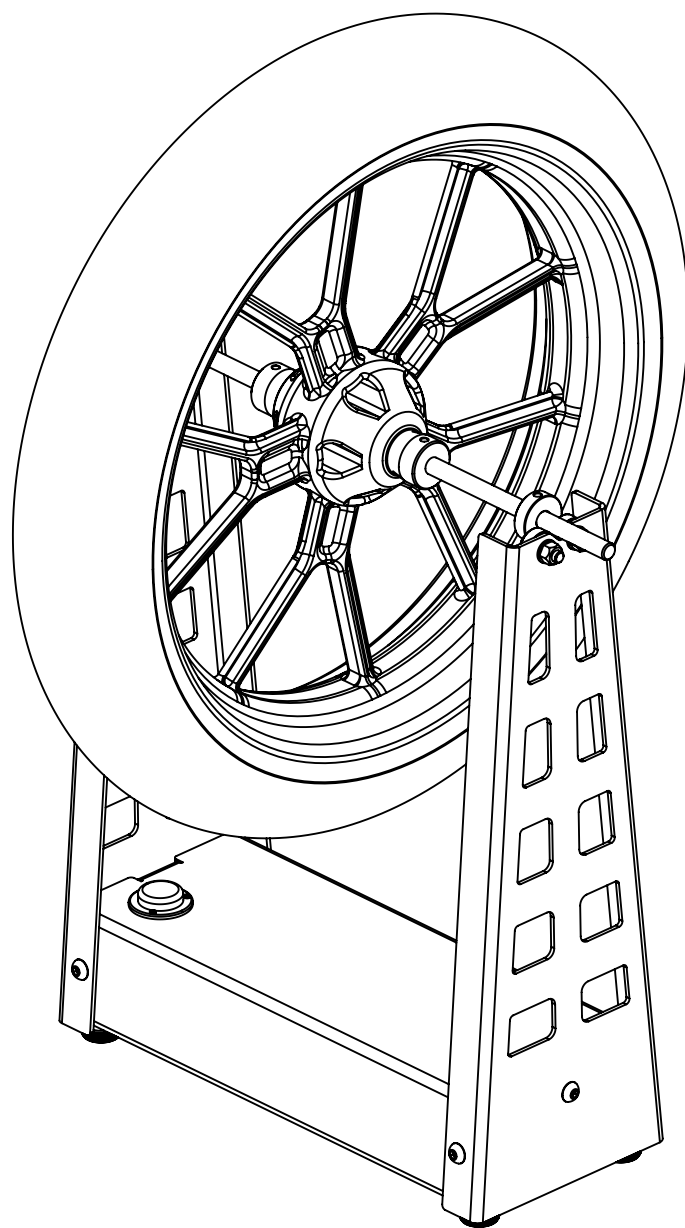
Таблица 2